

Kingspan

DFFH1

Drzwi mroźnicze zawiasowe

Zawiasowe drzwi mroźnicze zlicowane do stosowania w pomieszczeniach, wewnątrz których panują temperatury z zakresu 0°C do -25°C.



**Informacje techniczne:****Zakres temperatur:**

- Drzwi mroźnicze od 0°C do -25°C

Płat drzwiowy:

- Grubość płata drzwiowego: 100 mm
- Stal obustronnie ocynkowana pokryta lakierem poliestrowym PES o grubości 25 µm, standardowo w kolorze R9002/R9010 (możliwość zastosowania innego koloru).
- Możliwość zastosowania innego materiału, np. stali nierdzewnej INOX, powłoki Foodsafe chemicznie obojętnej o grubości 150 µm do zastosowań wewnętrznych i kontaktu z żywnością, itd.
- Wypełniony pianą poliuretanową o gęstości 42 kg/m³
- Wyposażony w uszczelkę obwodową uszczelniającą styk płata drzwiowego i futryny.
- Dolną uszczelka szczotkowa uszczelniająca styk płata drzwiowego z podłogą lub progim.
- Możliwość wyposażenia w odboje z tworzywa.

Futryna:

- Zewnętrzna futryna wykonana z anodowanego profilu aluminium (zmostkowanego) - bez opcji koloru.
- Wyposażona w przewód grzewczy zapobiegający kondensacji.
- Próg grzewczy do zabetonowania.

Okucia:

- Zamek bezpieczny na klucz renomowanej francuskiej firmy FERMOD.
- Zawiasy unoszące skrzydło drzwiowe podczas otwierania niemieckiej firmy STUV.
- Ułatwiający regulację drzwi bez konieczności ich demontażu.

Wymiary standardowe z zakresu:

- min.: 700x1800 mm,
- maks.: 1000x2200 mm, 1200x2100 mm
- Dostępne również wymiary inne niż standardowe.



Rysunki instalacyjne:

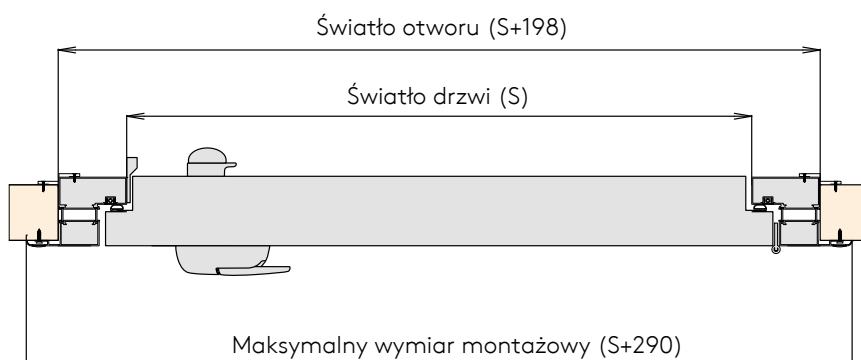
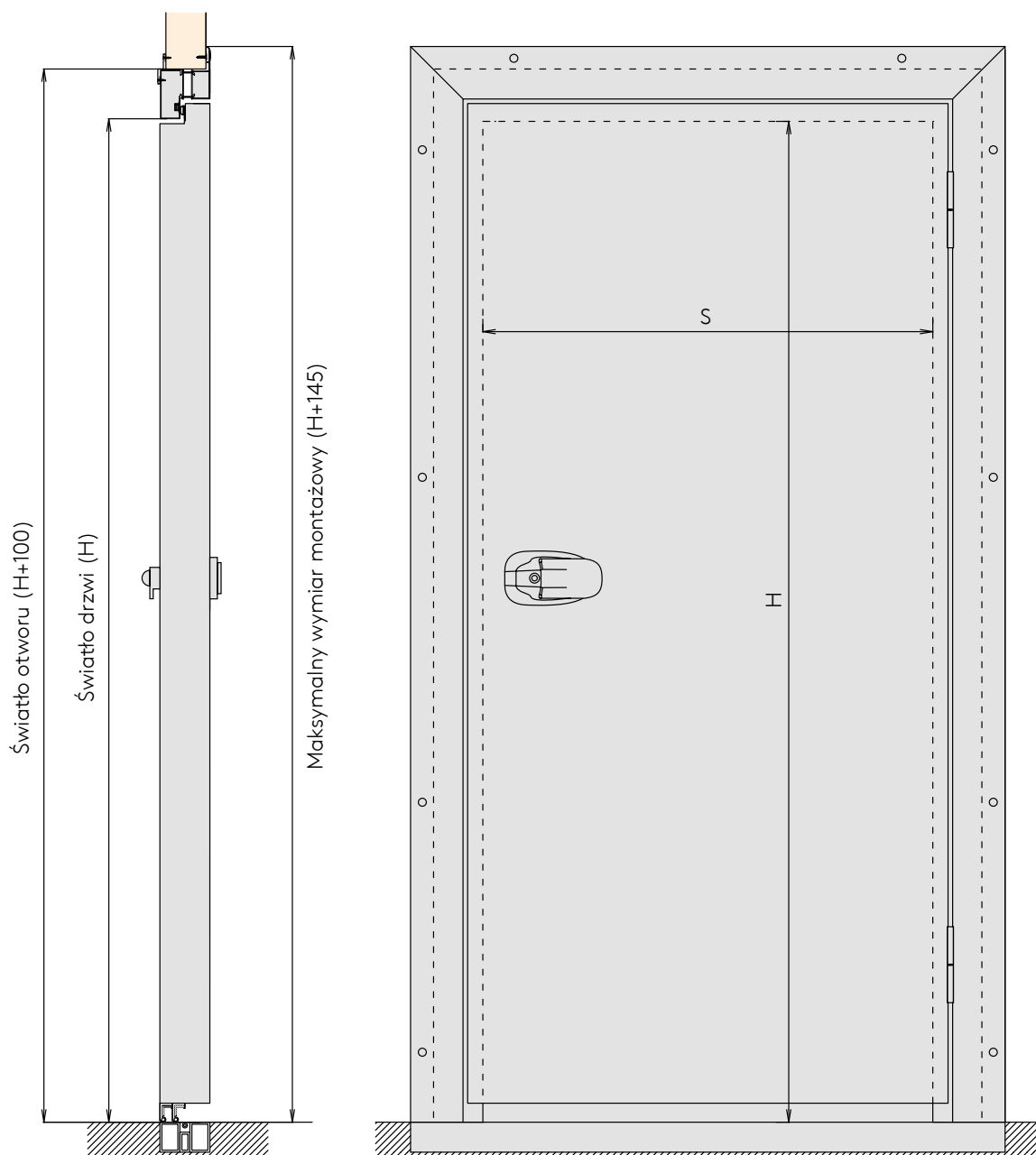

Montaż do płyty

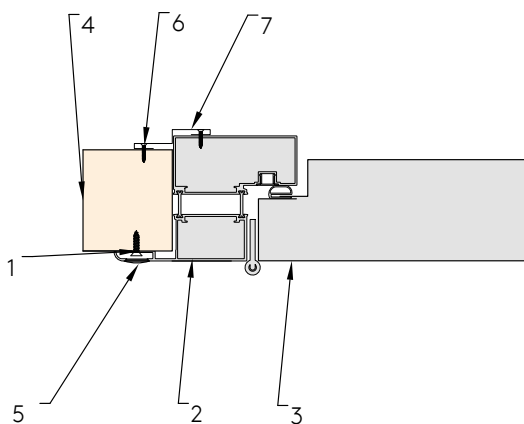

- 1 - Wkręt
- 2 - Futryna
- 3 - Płat drzwiowy
- 4 - Płyta
- 5 - Zaślepka
- 6 - Wkręt
- 7 - Obróbka blacharska

Montaż do muru

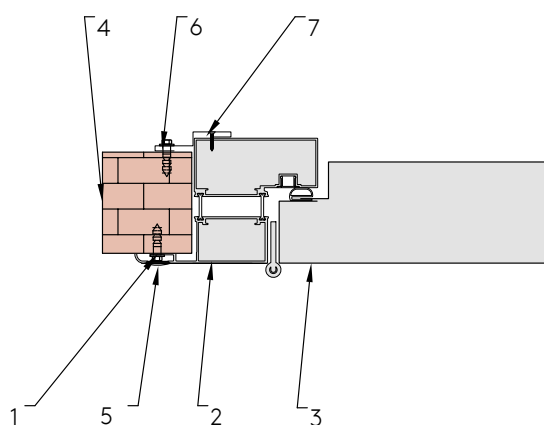

- 1 - Kołek rozporowy
- 2 - Futryna
- 3 - Płat drzwiowy
- 4 - Mur
- 5 - Zaślepka
- 6 - Wkręt
- 7 - Obróbka blacharska

Futryna zeszlifowana

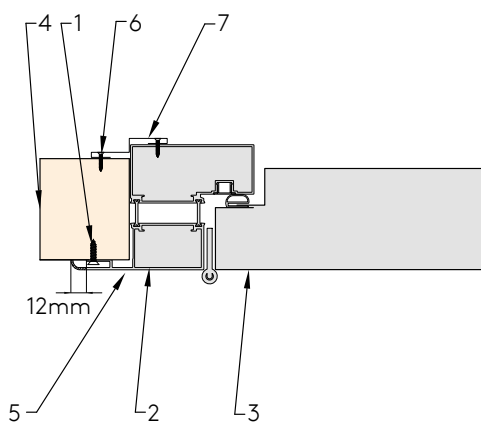

- 1 - Wkręt
- 2 - Futryna
- 3 - Płat drzwiowy
- 4 - Płyta
- 5 - Zaślepka
- 6 - Wkręt
- 7 - Obróbka blacharska

Warunki montażowe:

1. Rozpakować drzwi.
2. Zapoznać się z opisem produktu i sprawdzić jego zgodność z zamówieniem i opisem (szerokość, wysokość, kierunek otwierania).
3. Sprawdzić wymiary otworu w ścianie z zalecanymi przez producenta
4. Oczyszczyć i wyrównać krawędzie oraz powierzchnie przygotowanego otworu.
5. Sprawdzić poziom posadzki w strefie obrotu skrzydła. W przypadku braku docelowej formy wykończenia posadzki należy zachować odpowiednią szczelinę montażową.
6. Ustawić wstępnie ościeżnicę w wybranym miejscu światła przygotowanego w ścianie otworu i unieruchomić.
7. Założyć obróbki od wewnątrz, mocując je za pomocą wkrętów (rys. 3a i 3b).
8. Zamocować ościeżnicę za pomocą wkrętów od zewnętrznej strony komory (rys. 3a i 3b).
9. Skorygować i ewentualnie wyregulować pion ramienia ościeżnicy uzbrojonego w zawiasy za pomocą poziomnicy.
10. Sprawdzić jak zamyka i otwiera się skrzydło w ościeżnicy - w zależności od sytuacji dokonać stosownych regulacji.
11. Wypełnić szczeliny pomiędzy ościeżnicą a murem (ościeżnicą a płytą) za pomocą silikonu.
12. Zaślepić otwory montażowe.
13. Usunąć folię ochronną zabezpieczającą skrzydło drzwi bezpośrednio po ich zamontowaniu.

Konserwacja

Zaleca się:

- Co najmniej dwa razy w roku należy przesmarować wszystkie zawiasy i zamek drzwi.
- Minimum dwa razy w roku należy konserwować uszczelki środkiem do konserwacji uszczelek.
- Uzupełnianie ubytków powłoki lakierniczej lub cynkowej, powstałych w wyniku obicia lub zadrapania, aby uchronić produkt przed ogniskami korozji. Ubytki najlepiej wypełnić ogólnie dostępnymi na rynku farbami antykorozyjnymi.
- Drzwi wykonane ze stali nierdzewnej należy naprawiać żywicami z włóknem szklanym.
- Na drzwi bezpośrednio nie powinny działać warunki atmosferyczne (deszcz, śnieg, słońce) i powinny być zabezpieczone przynajmniej zadaszeniem chroniącym.

Transport i składowanie drzwi

- Drzwi należy przewozić i składować z zachowaniem szczególnej ostrożności.
- Przestrzenie ładunkowe środków transportu powinny być czyste, a płaszczyzny ścian i podłóg nie powinny mieć wystających ostrych elementów, mogących spowodować uszkodzenie drzwi.
- Drzwi do transportu (składowania) należy układać w pozycji pionowej, pojedynczo lub w pozycji poziomej w maksymalnie 5 warstwach oddzielonych między sobą przekładkami (dla wymiarów standardowych – drzwi zapakowane w karton).
W przypadku drzwi o dużych rozmiarach transport i składowanie powinno odbywać się na specjalnych stojakach.
- W trakcie załadunku drzwi należy ustawiać tak, aby płaszczyzny skrzydeł były równoległe do podłużnej osi pojazdu.
- Załadowane i odpowiednio ustawione drzwi muszą być przymocowane do środka transportu (np. pasami zabezpieczającymi), w sposób zapewniający stabilność i zabezpieczający je przed przemieszczaniem i uszkodzeniem w czasie transportu.
- Drzwi zapakowane na palecie należy składować i transportować ww. sposób z tą różnicą, że paletę z drzwiami można przestawiać, załadować za pomocą wózka widłowego .
- Miejsce składowania powinno być suche i przewiewne, ponadto powinno zabezpieczać drzwi przed opadami atmosferycznymi.

Kingspan Sp. z o.o.
ul. Przemysłowa 20
27-300 Lipsko
tel.: +48 48 378 31 00
fax: +48 48 378 13 30
www.kingspan.pl

Informacje o ofercie produktów w innych krajach można uzyskać u lokalnego przedstawiciela handlowego lub na stronie **www.kingspan.com**

Chociaż firma Kingspan dokłada wszelkich starań, aby informacje zawarte w niniejszej publikacji były jak najbardziej dokładne, poprawne i kompletne, należy pamiętać, że jej treść nie powinna być podstawą postępowania w żadnym konkretnym przypadku. Wszelkie porady, opinie, informacje lub inne treści publikowane są wyłącznie w oparciu o zasadę, że ani firma, jej pracownicy lub też przedstawiciele, ani też osoby, które przyczyniły się do powstania niniejszej publikacji, nie ponoszą jakiegokolwiek odpowiedzialności za jej treść lub jakiegokolwiek szkody powstałe w związku z tą treścią.

06/2022 (v1)

Aby mieć pewność, że przeglądasz najnowsze i dokładne informacje o produkcie, zeskanuj kod QR:

